

**ДОЖИМНАЯ МАНЖЕТА**  
КАТЕГОРИИ: А, В, С, D, E



**ДОЖИМНАЯ МАНЖЕТА**  
КАТЕГОРИИ: А, В, С, D, E

> **ИЗОЛЯЦИОННЫЙ МАТЕРИАЛ:**



> **СЕРТИФИКАТЫ И ОДОБРЕНИЯ**

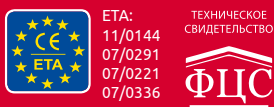

> **ОПИСАНИЕ**

- Подходит для всех видов теплоизоляционных материалов
- KWL-140 рекомендуется для использования при креплении плит из минеральной ламельной ваты в технологии утепления фасадов
- Совместим со всеми фасадными дюбелями Rawlplug
- Большая жесткость манжеты
- Очень легкий и быстрый монтаж

> **МОНТАЖ**

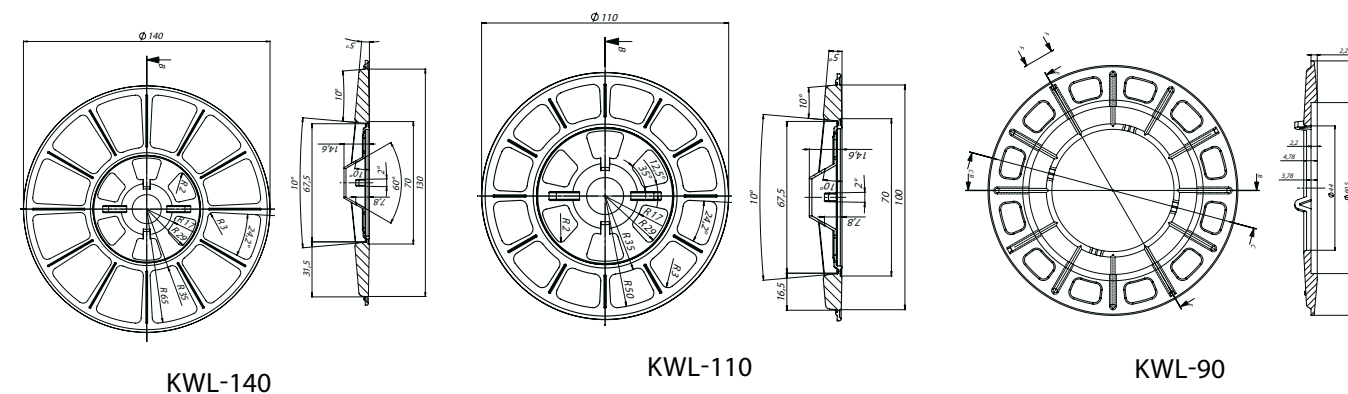
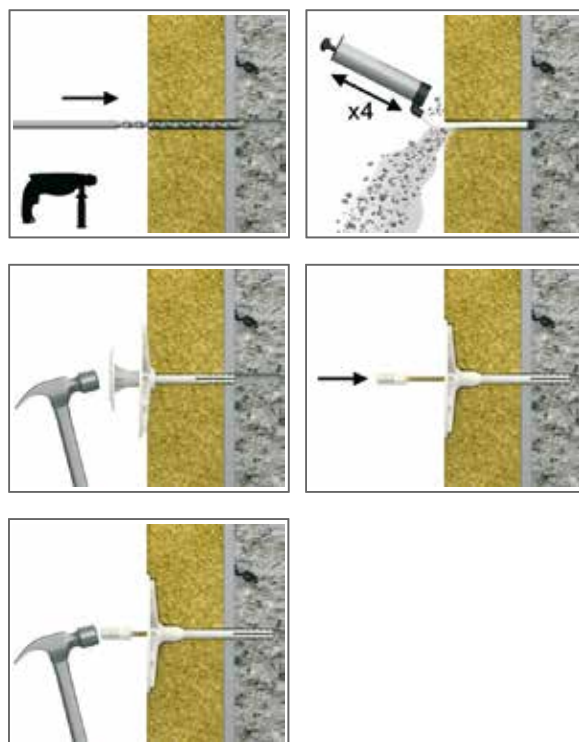

KWL-140



KWL-110



KWL-90

**МЫ ИСПОЛЬЗУЕМ  
ТОЛЬКО КАЧЕСТВЕННОЕ  
ПЕРВИЧНОЕ СЫРЬЁ!**

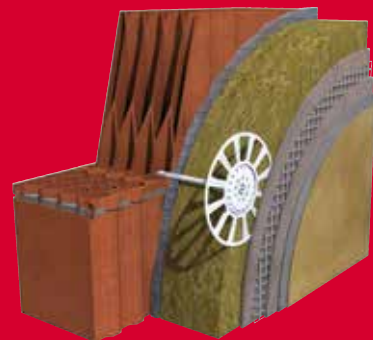

> **Упаковка**

Размер	Маркировка	Количество [шт.]		Вес [кг]	
		Коробка	Поддон	Коробка	Поддон
Ø90	KWL-090	200	11200	1.64	121.8
Ø110	KWL-110	200	3200	3.2	80.6
Ø140	KWL-140	200	2400	5.0	89.4